

SITUATION 10: Le compost

Séance n°2: TD 15 Les nuisibles

CAP
Agricole

Objectif : Être capable d'identifier les nuisibles

MA

EMPLACEMENT DES COMPOSANTS ET COMMANDES

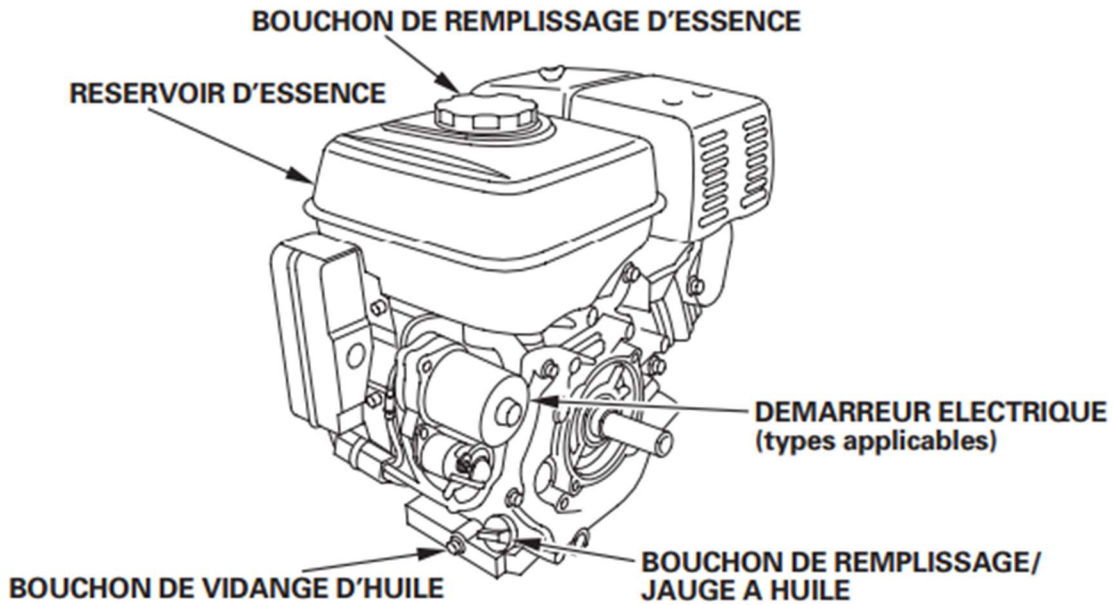

SITUATION 10: Le compost

Séance n°2: TD 15 Les nuisibles

CAP
Agricole

Objectif : Être capable d'identifier les nuisibles

MA

DEMARRAGE DU MOTEUR

1. Placer le levier du robinet de carburant sur la position MARCHÉ.

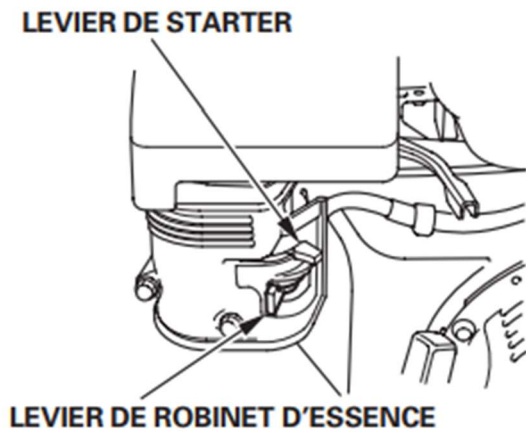
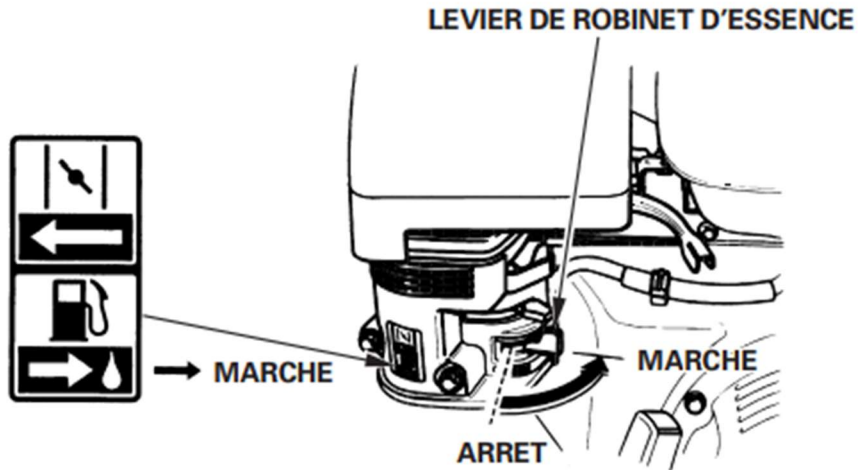

SITUATION 10: Le compost

Séance n°2: TD 15 Les nuisibles

CAP
Agricole

Objectif : Être capable d'identifier les nuisibles

MA

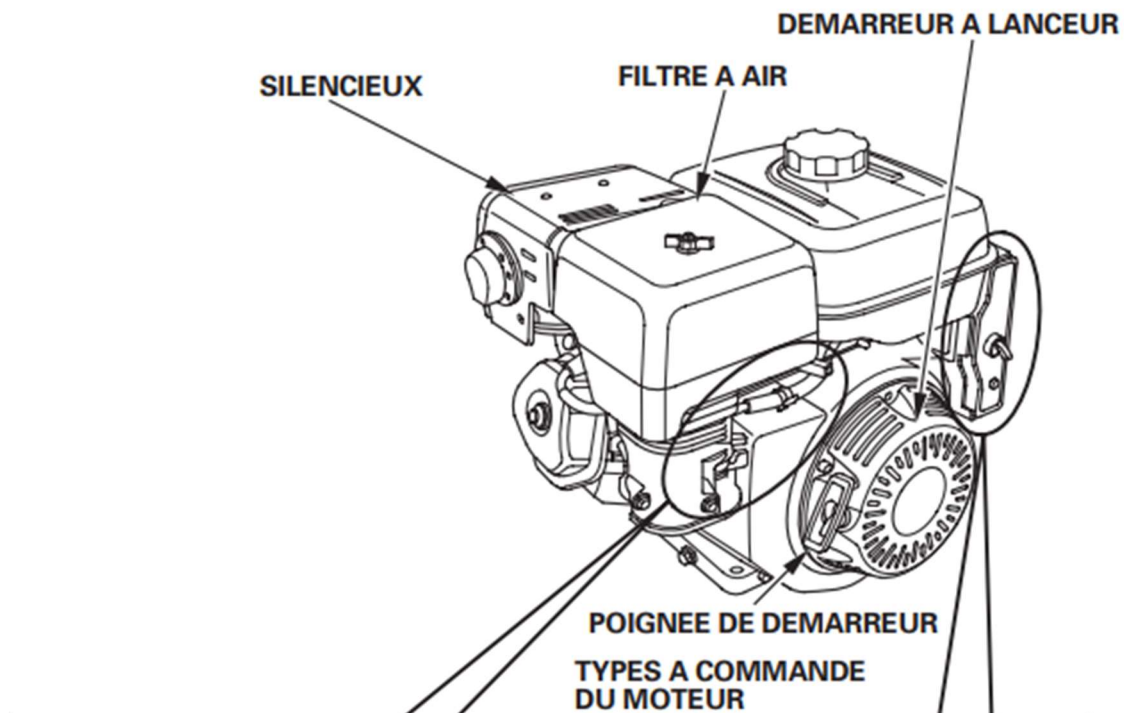

DEMARRAGE DU MOTEUR

1. Placer le levier du robinet de carburant sur la position MARCHÉ.

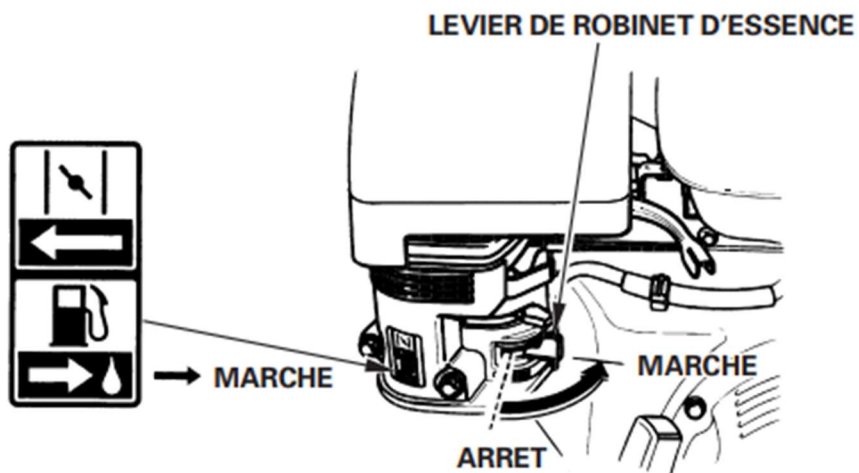

SITUATION 10: Le compost

Séance n°2: TD 15 Les nuisibles

CAP
Agricole

Objectif : Être capable d'identifier les nuisibles

MA

2. Pour mettre en marche un moteur froid, placer le levier de starter ou la tirette de starter (types applicables) sur la position FERME.

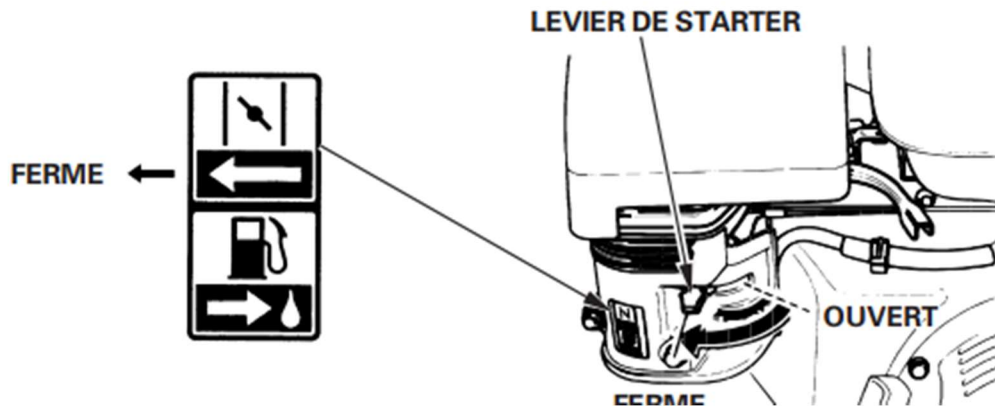

Pour remettre en marche un moteur chaud, laisser le levier de starter ou la tirette de starter sur la position OUVERT.

Certaines applications du moteur utilisent une commande à distance de starter plutôt que le levier de starter du moteur représenté ici. Consulter les instructions fournies par le fabricant de l'équipement.

3. Eloigner le levier des gaz de la position MIN. jusqu'à 1/3 environ de la position MAX.

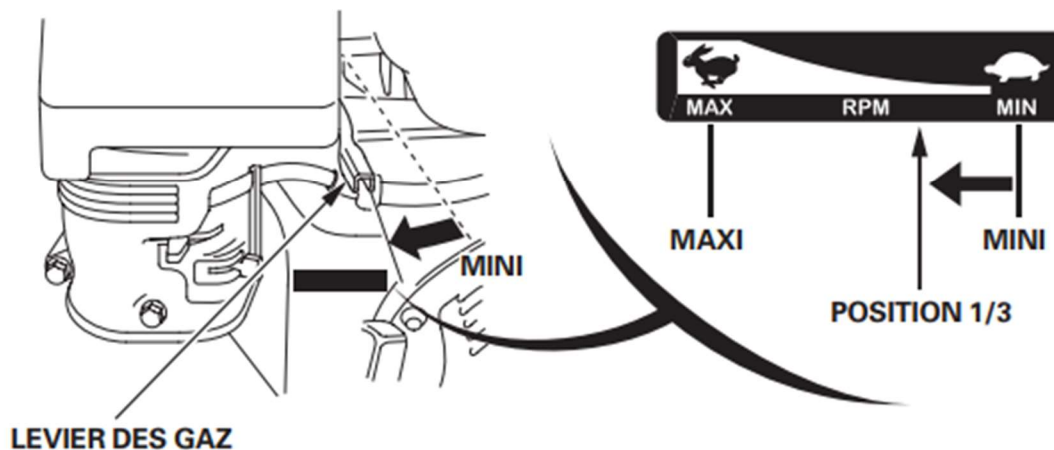

SITUATION 10: Le compost

Séance n°2: TD 15 Les nuisibles

CAP
Agricole

Objectif : Être capable d'identifier les nuisibles

MA

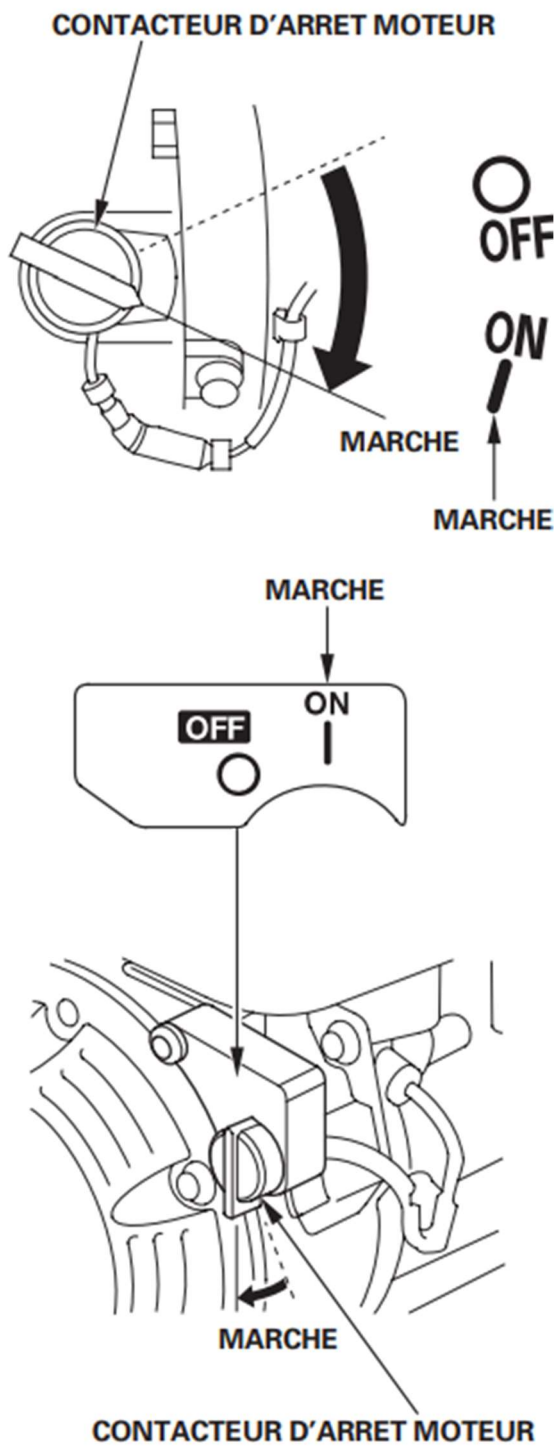

SITUATION 10: Le compost

Séance n°2: TD 15 Les nuisibles

CAP
Agricole

Objectif : Être capable d'identifier les nuisibles

MA

5. Actionner le démarreur.

DEMARREUR A LANCEUR

Tirer doucement la poignée de lancement jusqu'à ce que l'on sente une résistance, puis la tirer d'un coup sec dans le sens de la flèche comme sur la figure ci-dessous. Ramener doucement la poignée de lancement en arrière.

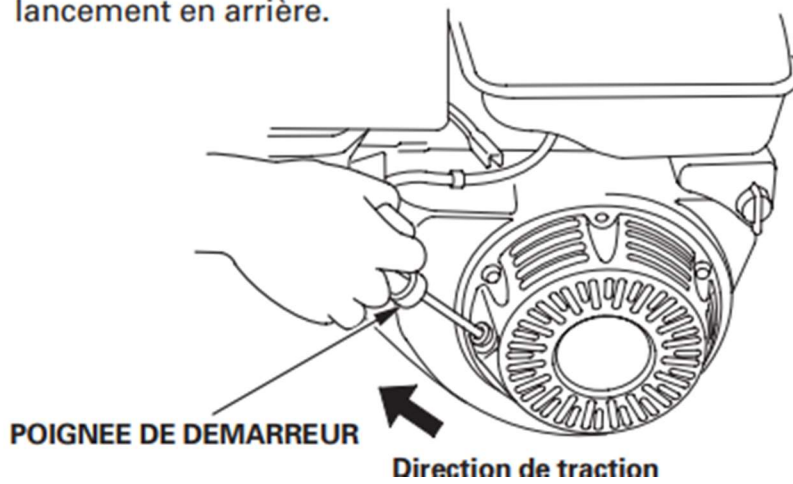

6. Si l'on a placé le levier de starter ou la tirette de starter (selon type) sur la position FERME pour mettre le moteur en marche, les ramener progressivement sur la position OUVERT à mesure que le moteur chauffe.

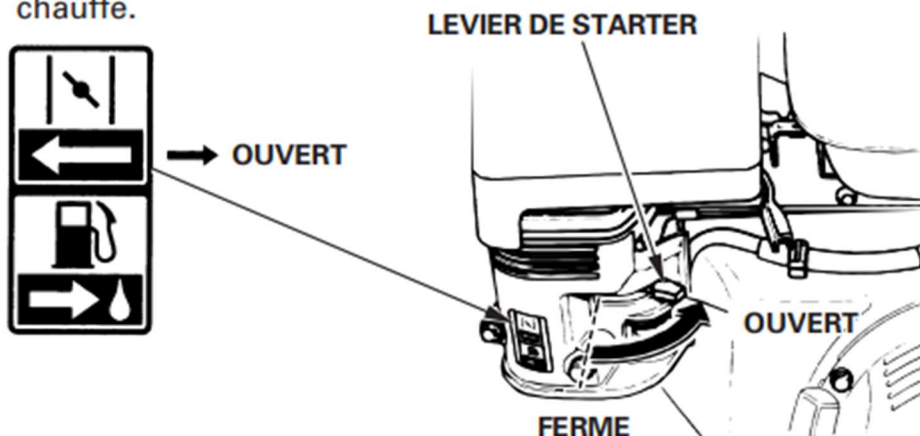

SITUATION 10: Le compost

Séance n°2: TD 15 Les nuisibles

CAP
Agricole

Objectif : Être capable d'identifier les nuisibles

MA

ARRET DU MOTEUR

Pour arrêter le moteur en cas d'urgence, placer simplement l'interrupteur du moteur sur la position FERME (ARRET). Dans des conditions normales, procéder comme il est indiqué ci-dessous. Consulter les instructions fournies par le fabricant de l'équipement.

1. Placer le levier de commande des gaz sur la position MIN.

Certaines applications du moteur utilisent une commande à distance des gaz plutôt que le levier des gaz du moteur représenté ici.

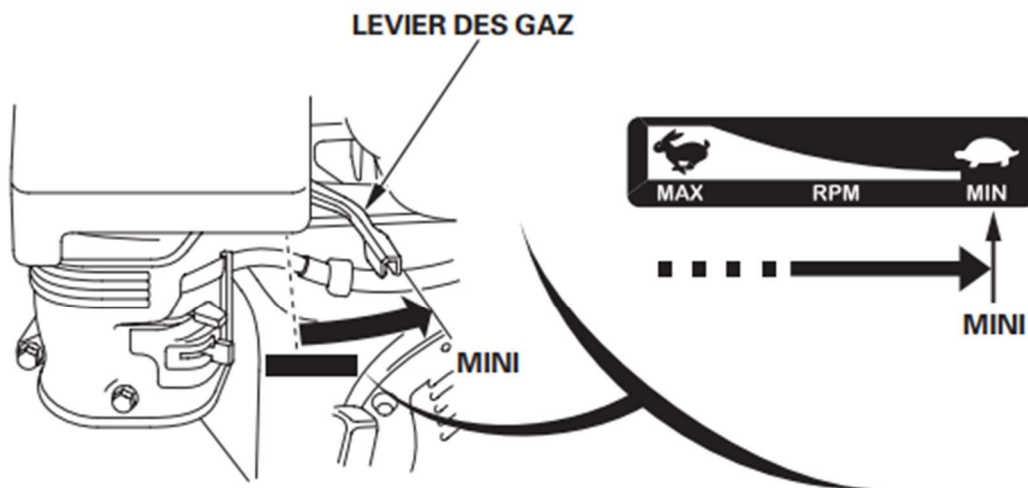

2. Placer l'interrupteur du moteur sur la position ARRET (OFF).